

紧固件 六角头螺栓和
六角螺母用沉孔

Fasteners—Counterbores for hexagon
bolts and nuts

UDC 621.882
/.684

GB 152.4—88

代替 GB 152—76
有关部分

1 主题内容

本标准规定了标准对边宽度的六角头螺栓和六角螺母用的沉孔尺寸。

2 尺寸

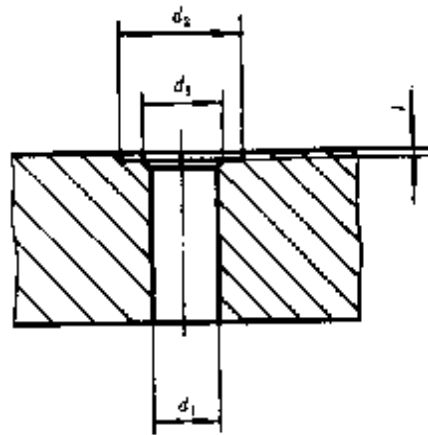

mm

螺纹规格	M1.6	M2	M2.5	M3	M4	M5	M6	M8	M10	M12	M14	M16	M18	M20
d_2	5	6	8	9	10	11	13	18	22	26	30	33	36	40
d_3	—	—	—	—	—	—	—	—	—	16	18	20	22	24
d_1	1.8	2.4	2.9	3.4	4.5	5.5	6.6	9.0	11.0	13.5	15.5	17.5	20.0	22.0
螺纹规格	M22	M24	M27	M30	M33	M36	M39	M42	M45	M48	M52	M56	M60	M64
d_2	43	48	53	61	66	71	76	82	89	98	107	112	118	125
d_3	26	28	33	36	39	42	45	48	51	56	60	68	72	76
d_1	24	26	30	33	36	39	42	45	48	52	56	62	66	70

注：① 对尺寸 t ，只要能制出与通孔轴线垂直的圆平面即可。

② 尺寸 d_1 的公差带为 H13；尺寸 d_2 的公差带为 H15。

附加说明：

本标准由全国紧固件标准化技术委员会提出。

本标准由国家机械工业委员会标准化研究所归口。

本标准由国家机械工业委员会标准化研究所负责起草。